

ARBEID MED

AKTIVITETSPLIKTA

# LURT Å MINNE OM NÅR SLIKE SITUASJONER DUKKER OPP:

**1.**

**Negative  
gruppedynamikker  
er naturlig i sosiale  
grupper.**

# LURT Å MINNE OM NÅR SLIKE SITUASJONER DUKKER OPP:

**1.**

**Negative  
gruppedynamikker  
er naturlig i sosiale  
grupper.**

**2.**

**Når vi klarer å ta  
tak i det tidlig, gir  
det gode  
muligheter for  
sosial læring.**

# LURT Å MINNE OM NÅR SLIKE SITUASJONER DUKKER OPP:

**1.**

**Negative  
gruppedynamikker  
er naturlig i sosiale  
grupper.**

**2.**

**Når vi klarer å ta  
tak i det tidlig, gir  
det gode  
muligheter for  
sosial læring.**

**3.**

**Om vi ikke klarer  
å stoppe det får  
det store negative  
konsekvenser for  
veldig mange  
parter.**

- HVA ER VIKTIG NÅR  
SKOLEN SKAL JOBBE MED  
AKTIVITETSPLIKTA?

**SJØL OM MANGE SIER  
FRA OM VELDIG MYE, ER  
DET VELDIG MANGE SOM  
IKKE SIER FRA!**

SNITCH!

- HVA KAN VI  
VOKSNE GJØRE DA?



VÆR LÆRER,

- ikke etterforsker.

# PAUS FILMEN OG SNAKK MED HVERANDRE

- Hvilke erfaringer har dere hatt med å jobbe med aktivitetsplikten?
- Hva har vært ganske greit og hva har vært veldig krevende eller vanskelig?

BRUK  
CA 3 MIN

Klassa kommer ramlende inn i klasserommet og jeg kjenner lukta av gymsal og svette og savner den tida de faktisk dusja etterpå.

Jeg vet ikke heilt hva som har skjedd, men stemninga i denne klassa er ikke sånn den pleier å være.

De er liksom så høglytte, røffe med hverandre – skikkelig «guttastemning» – og enda er de jo så unge!

Jeg ser på dem som prøver å bli usynlige oppi det heile.

Som om de tenker at bare de ikke sier noe, bare smiler sånn passe mye heile tida, så kanskje får de være i fred?

Det ser skikkelig slitsomt ut.

Der er en del røde flagg nå, der er jo det.

Som disse meldingene fra foreldre om *vondt i hodet, vondt i magen, skal ikke være med i gymmen i dag* eller, *kan hun vær så snill å få slippe å holde presentasjon foran klassa ei stund framover?*

– Dette kom jo samtidig med den heftige språkbruken, den drøye humoren og stemninga som ble heilt annerledes?

Samtidig så får jeg ikke helt tak på hva det egentlig skjer, hva dette egentlig handler om?

De er jo veldig gode venner, ingen er alene i friminutta.

Ingen som blir mobba liksom? Eller..?

Det er jo mange som blir tulla med da. Jeg ser jo at Noah kanskje får litt flere kommentarer enn de andre? Spesielt fra Liam kanskje?

Men jeg ville ikke sagt at Noah var langt nede på noe hierarki – det er han jo ikke. Han er jo faglig sterk, og klarer seg bra.

Men, når jeg tenker meg om er han kanskje ikke så muntlig aktiv i timene lenger?

# PAUS FILMEN OG SNAKK MED HVERANDRE

- Hva ville du gjort videre om dette var dine observasjoner? Ville du meldt fra til rektor?
- Hvem andre kan komme til å melde fra?

BRUK  
CA 5 MIN



# BEHOV SOM KAN FØRE TIL MOBBING OM DE IKKE BLIR DEKT PÅ GODE MÅTER:

1. Behovet for å høre til i flokkene sine
2. Behovet for å regulere vonde følelser
3. Behovet for å oppleve mening og mestring i hverdagen

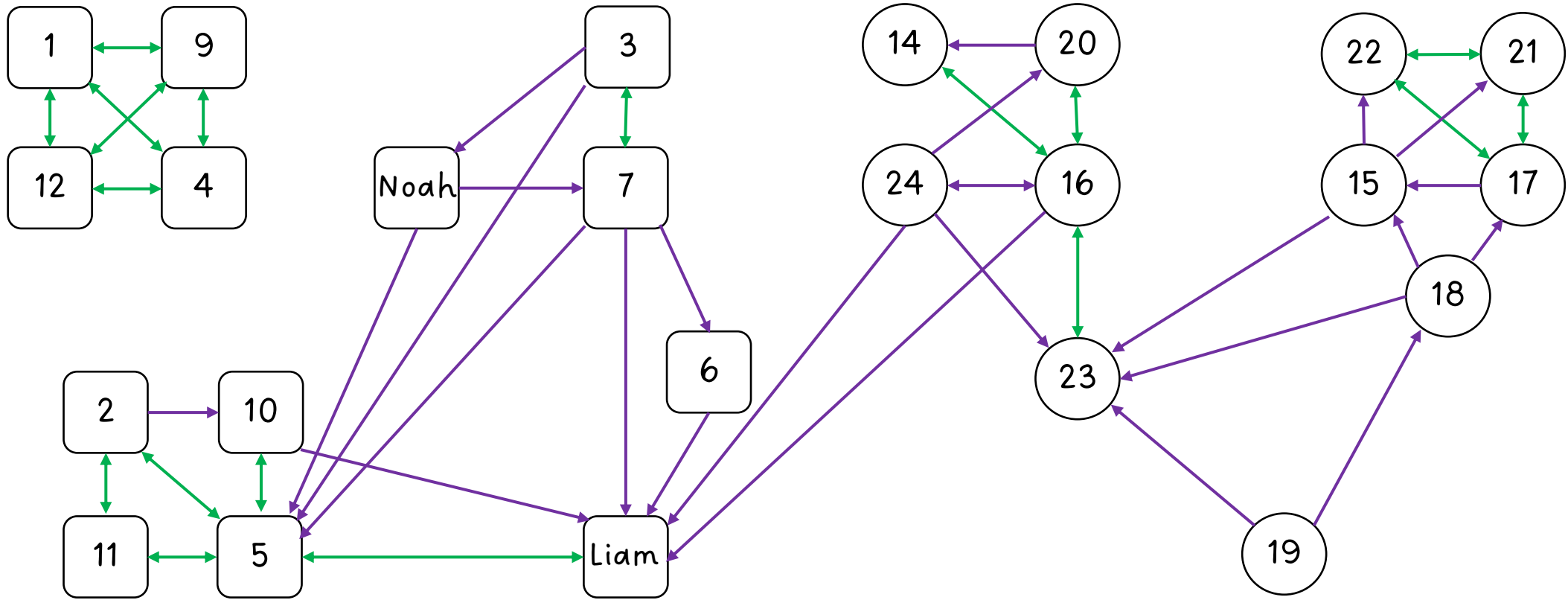

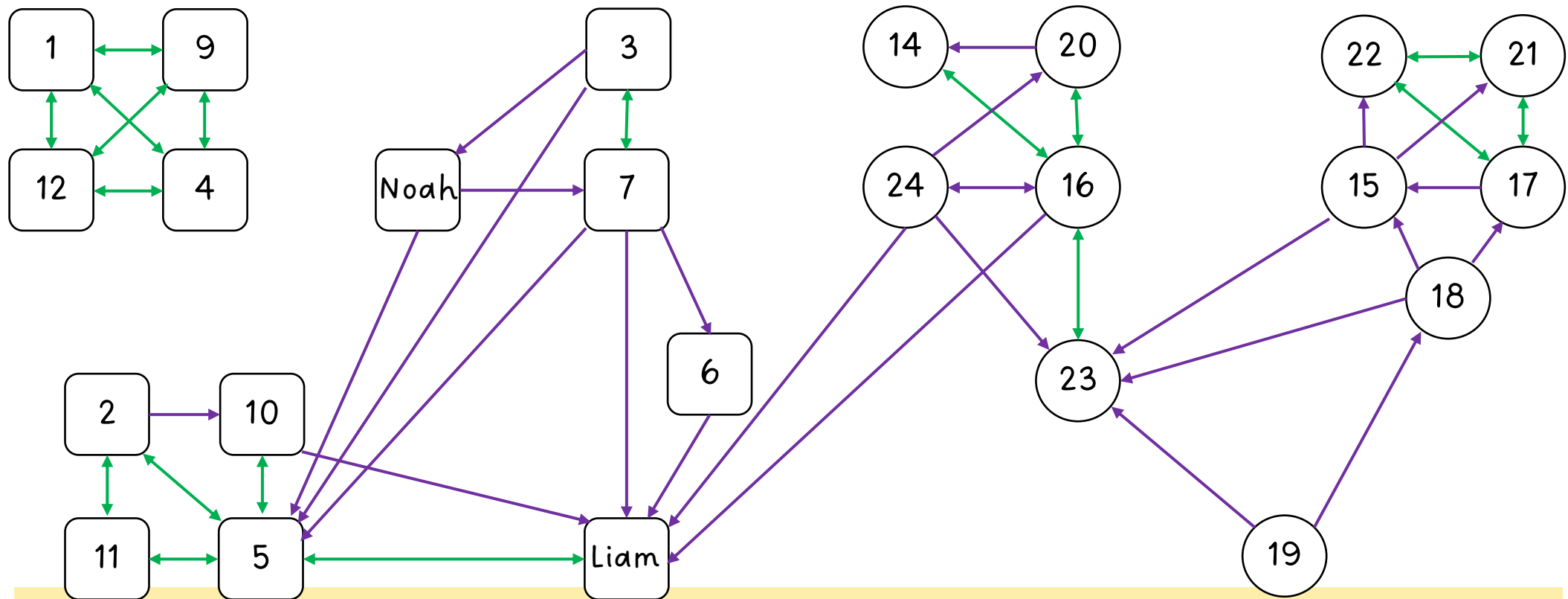

## PAUS FILMEN OG SNAKK MED HVERANDRE:

- Hvilken informasjon får vi her om relasjoner og grupperinger?
- Hvilke elever ser ut til å ha en trygg/utrygg tilhørighet?
- Hvilken informasjon får vi om Noahs posisjon i klassa?
- Hvilken informasjon får vi om Liams posisjon i klassa?

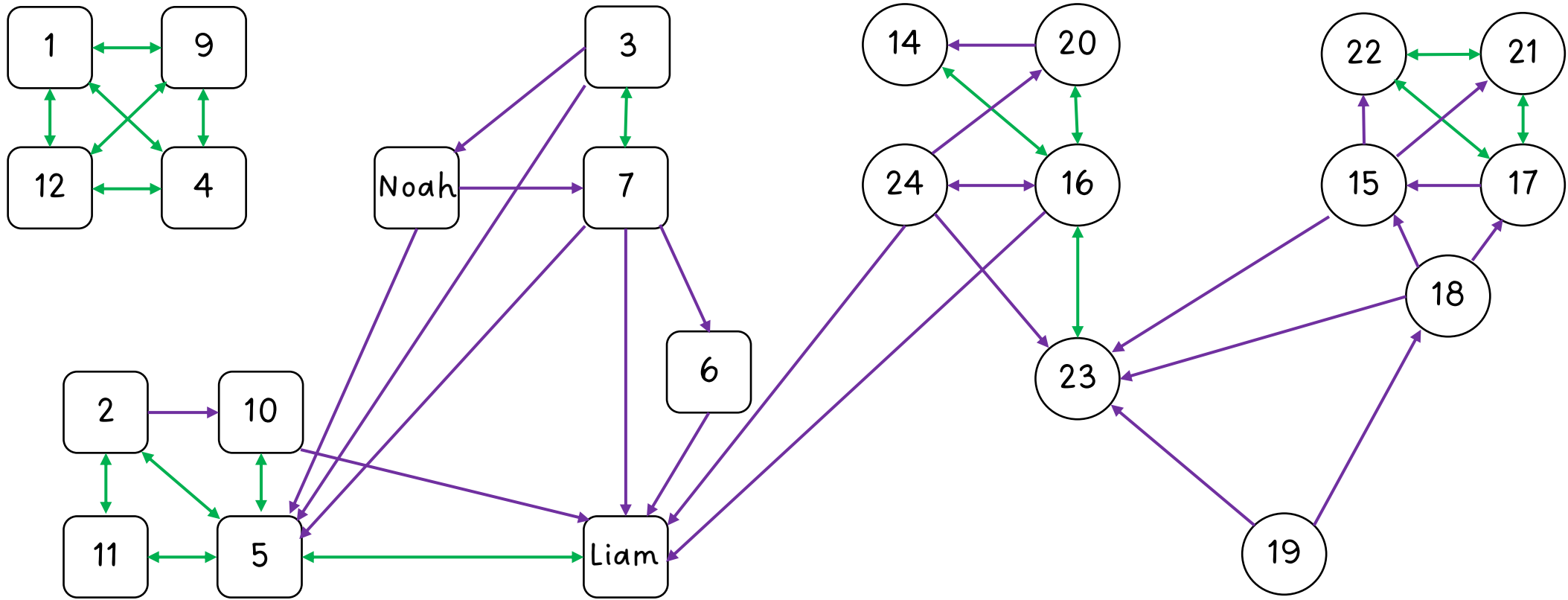

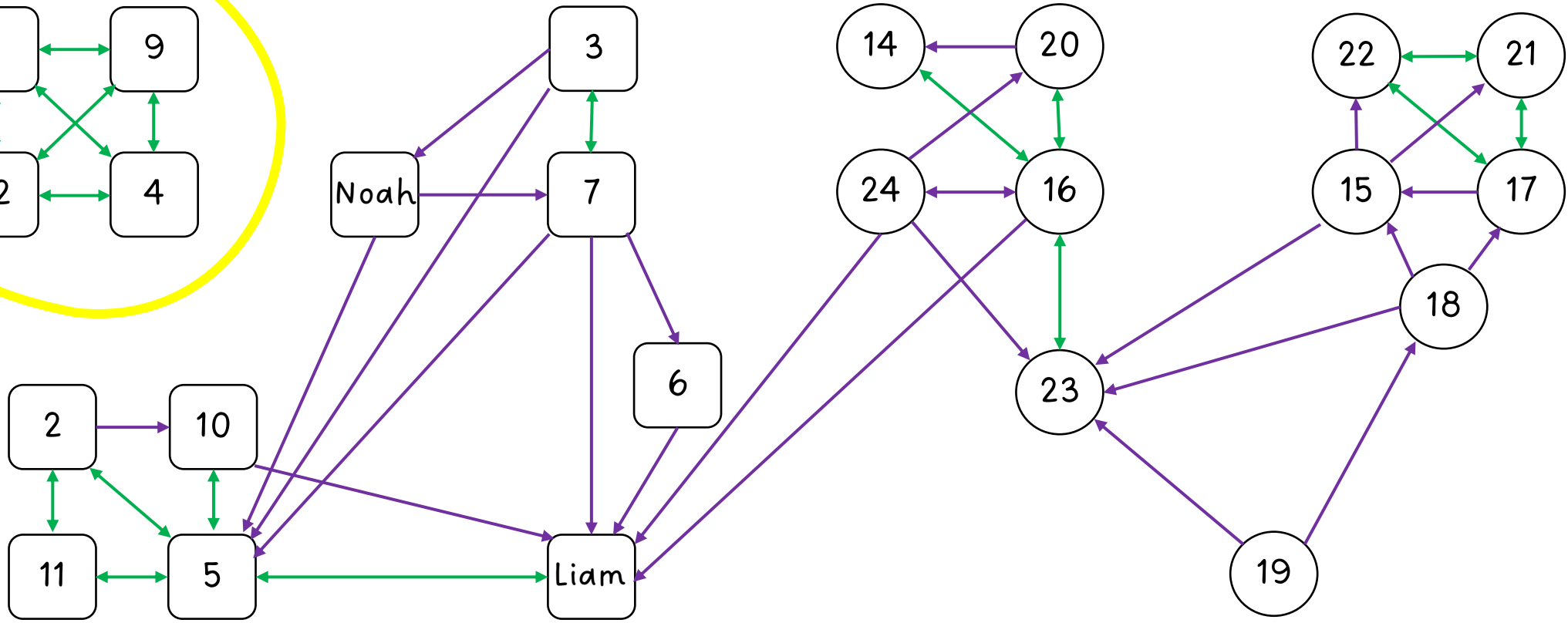
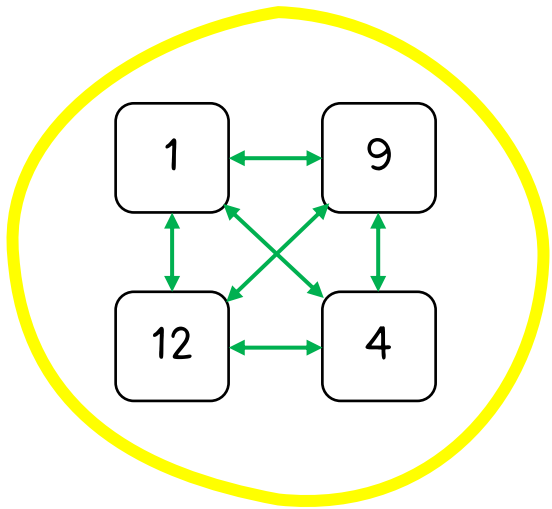

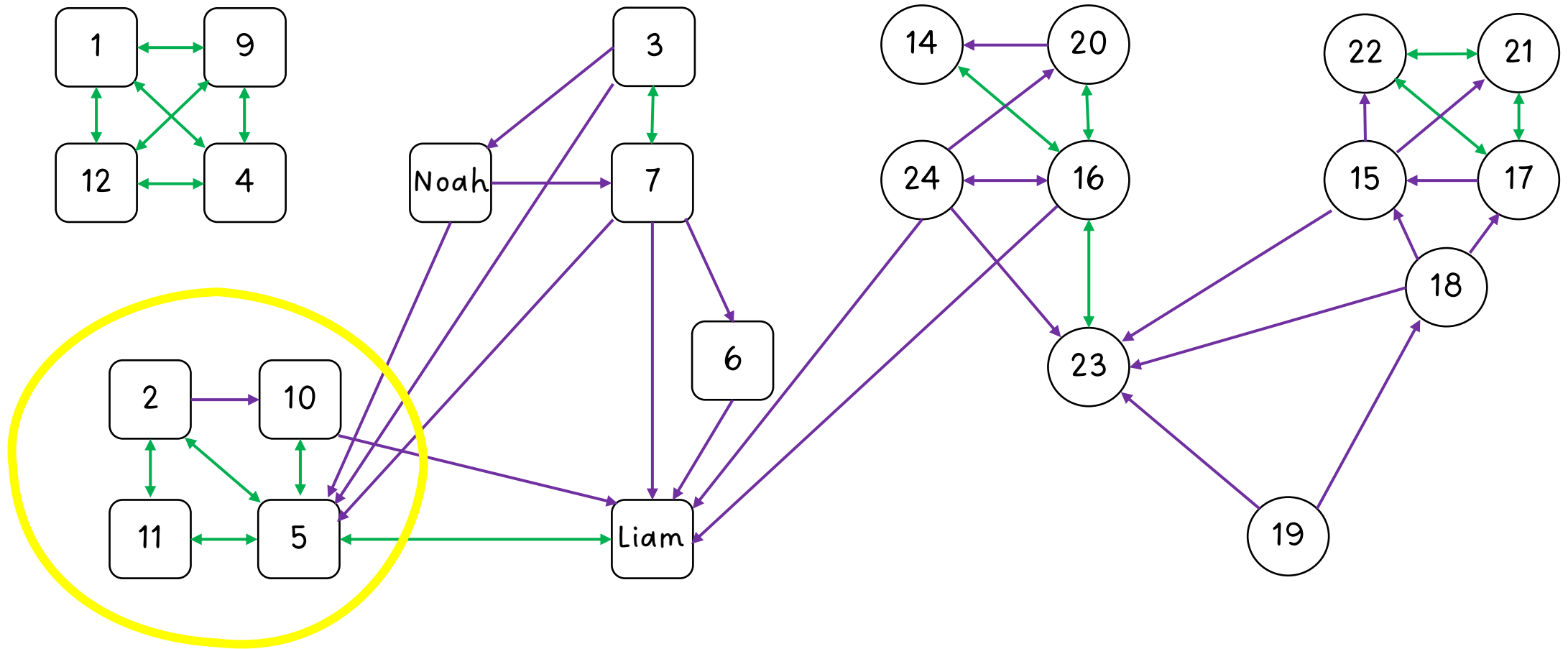

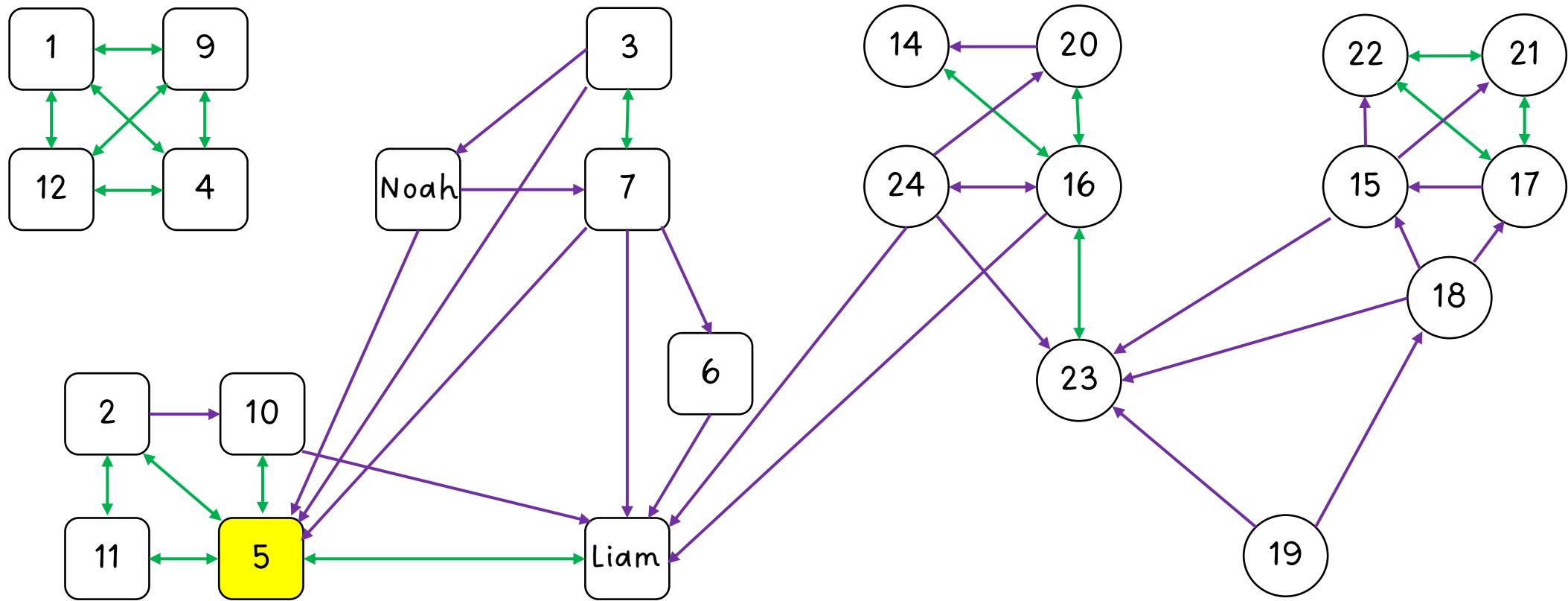

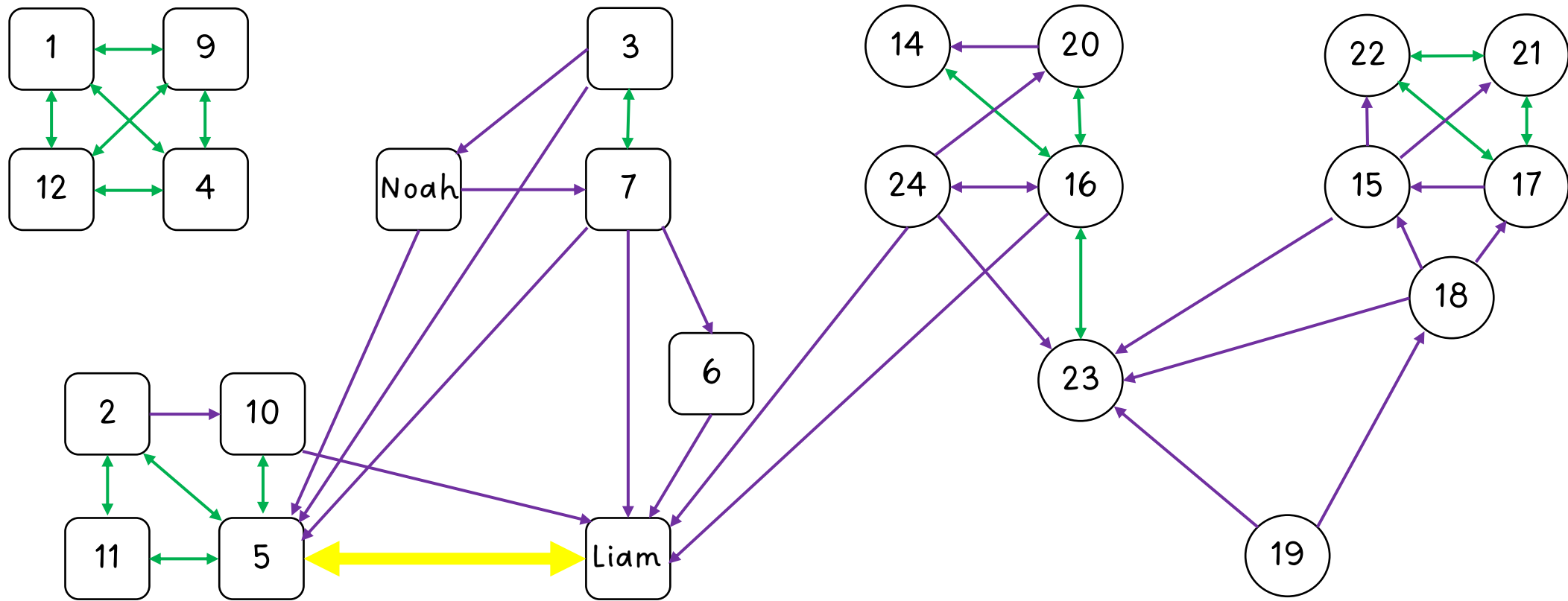



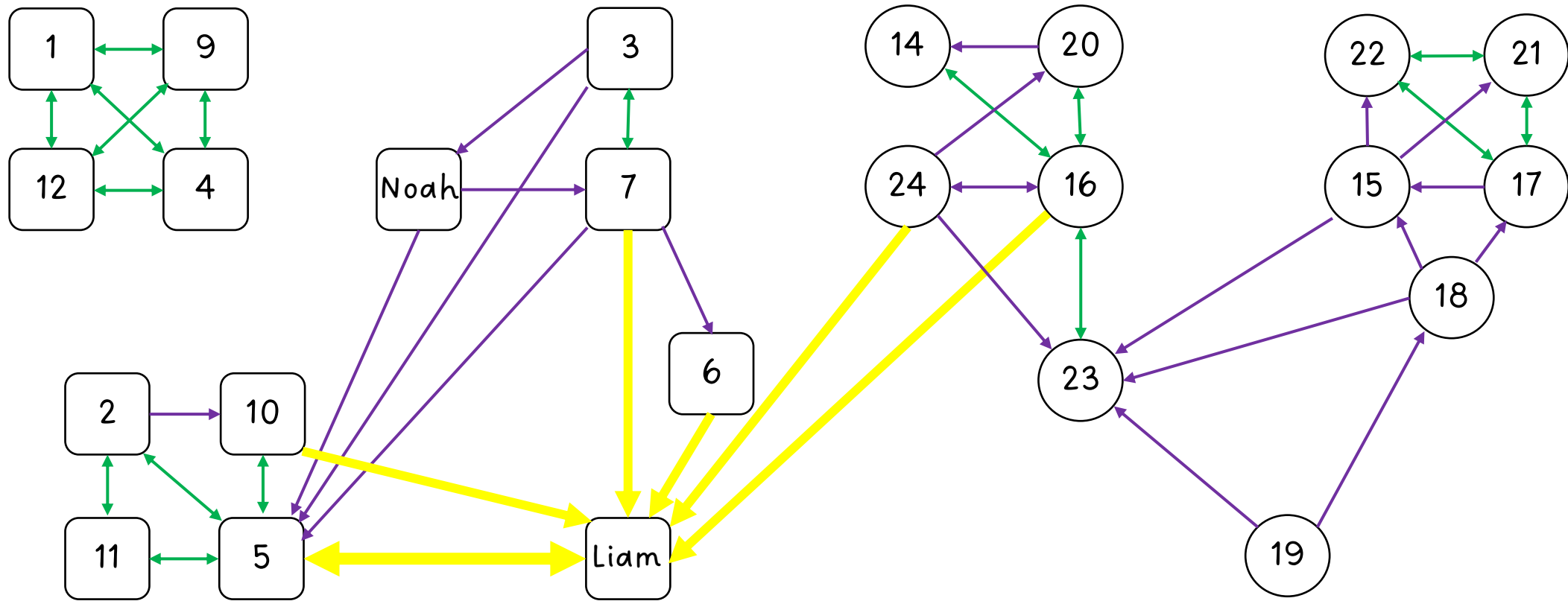

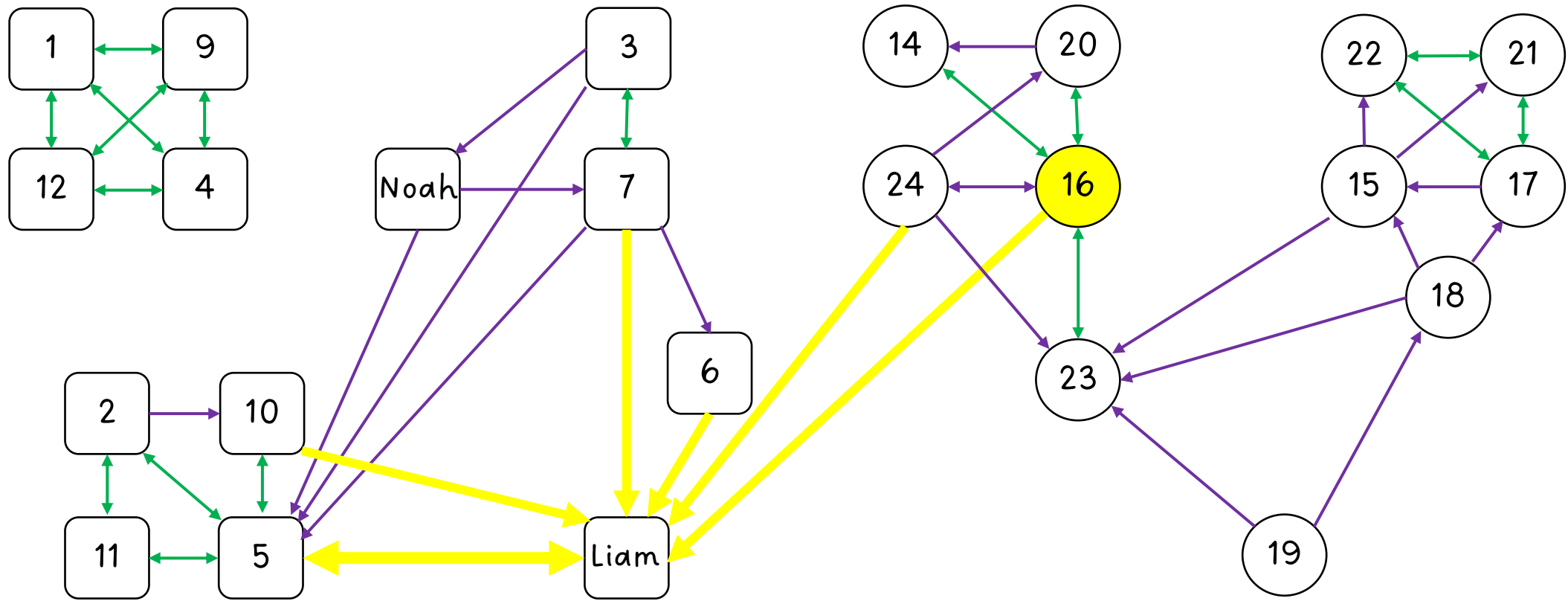

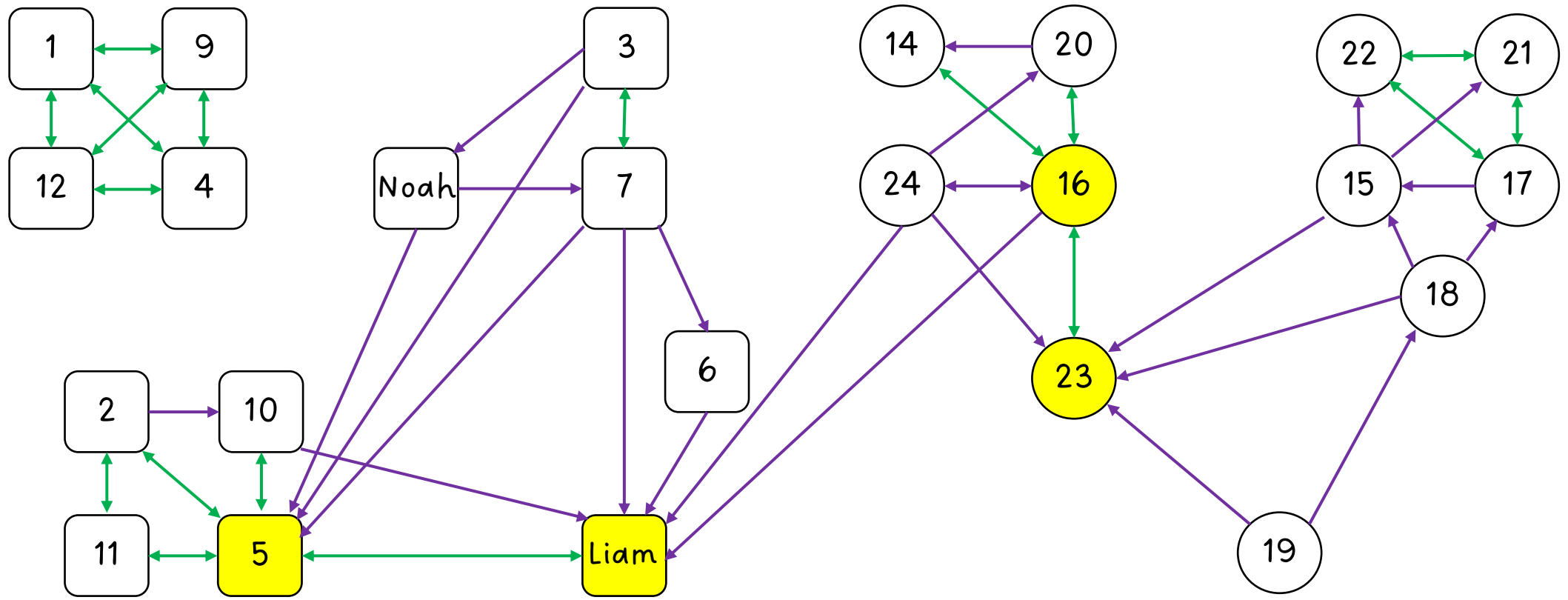

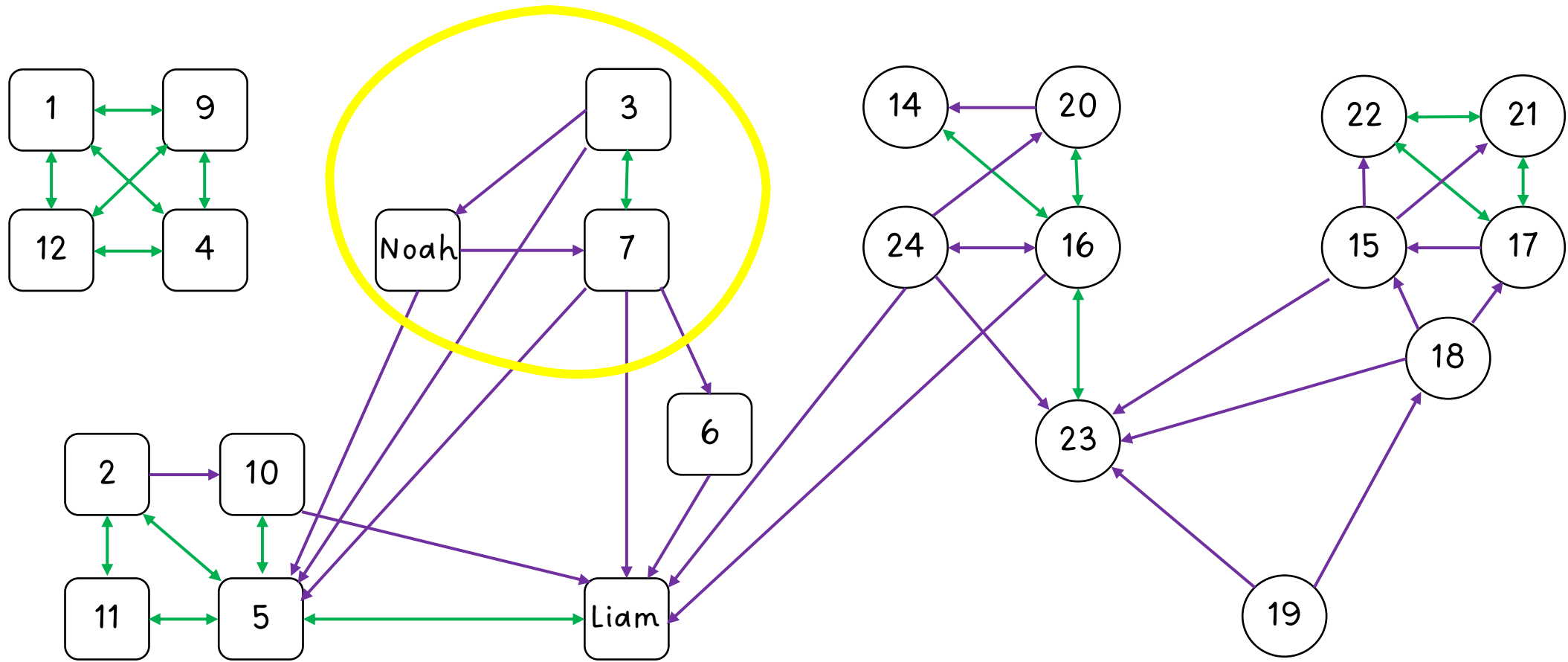

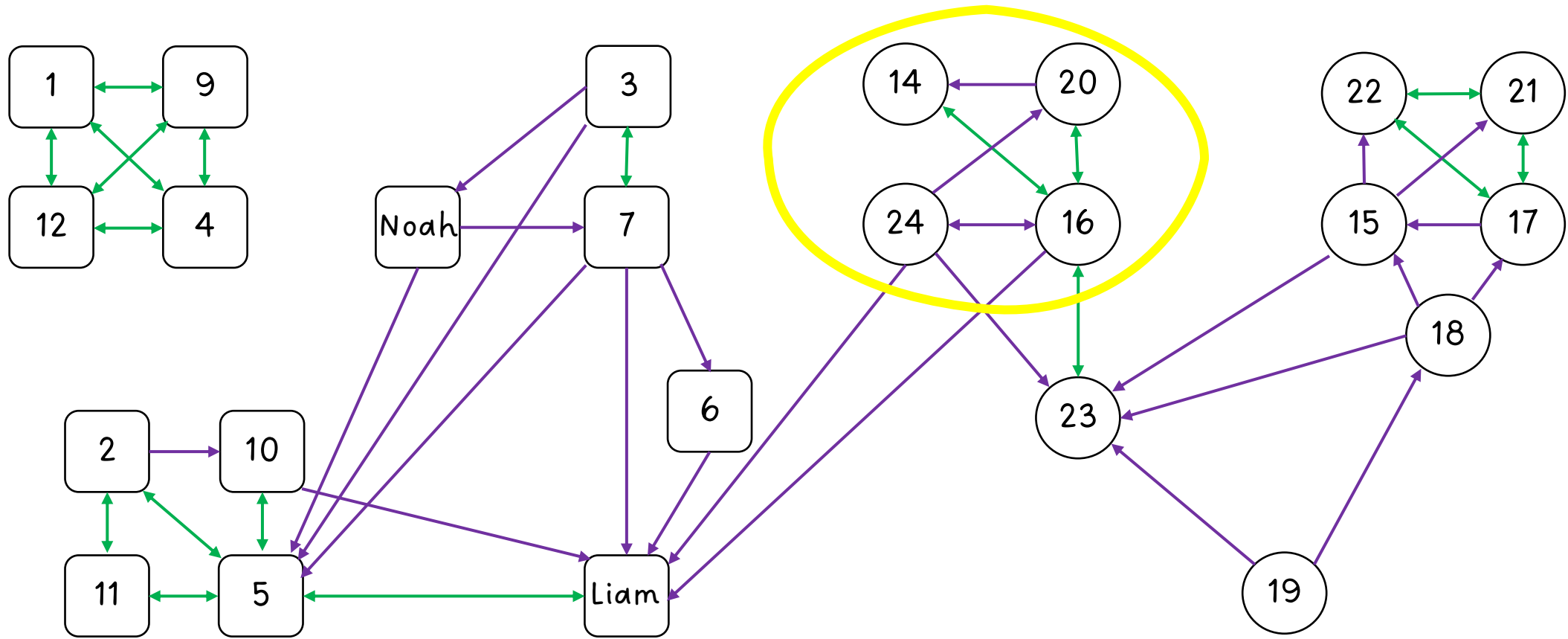

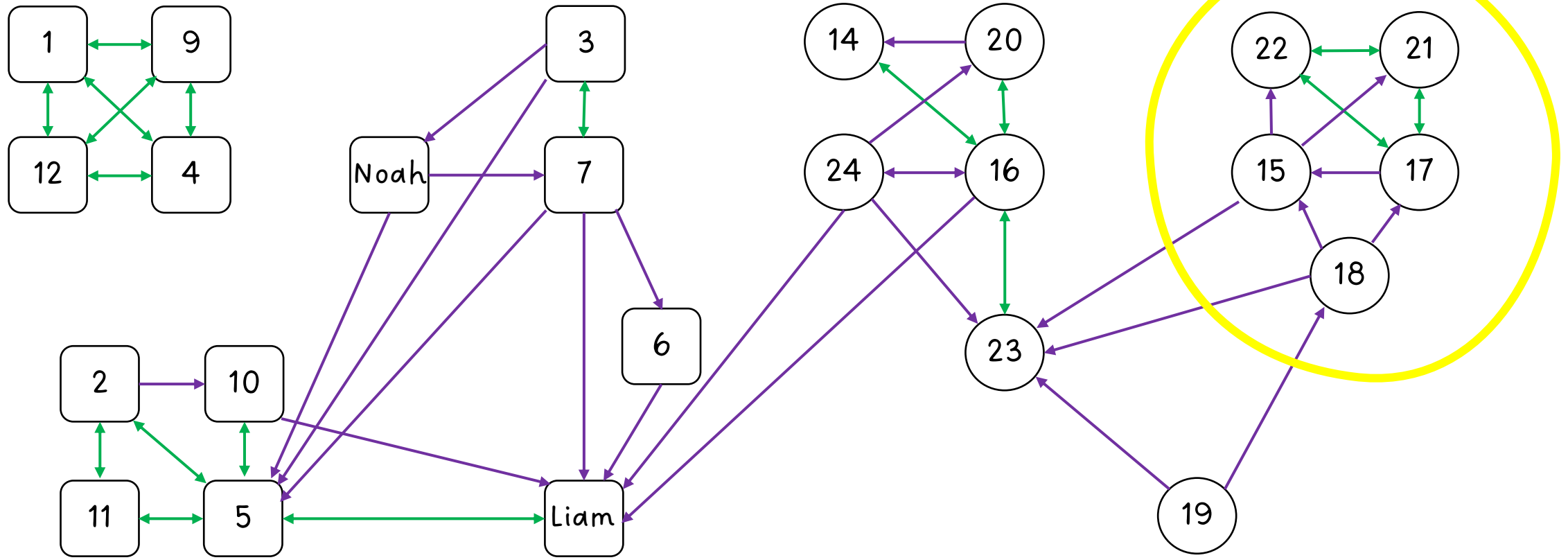

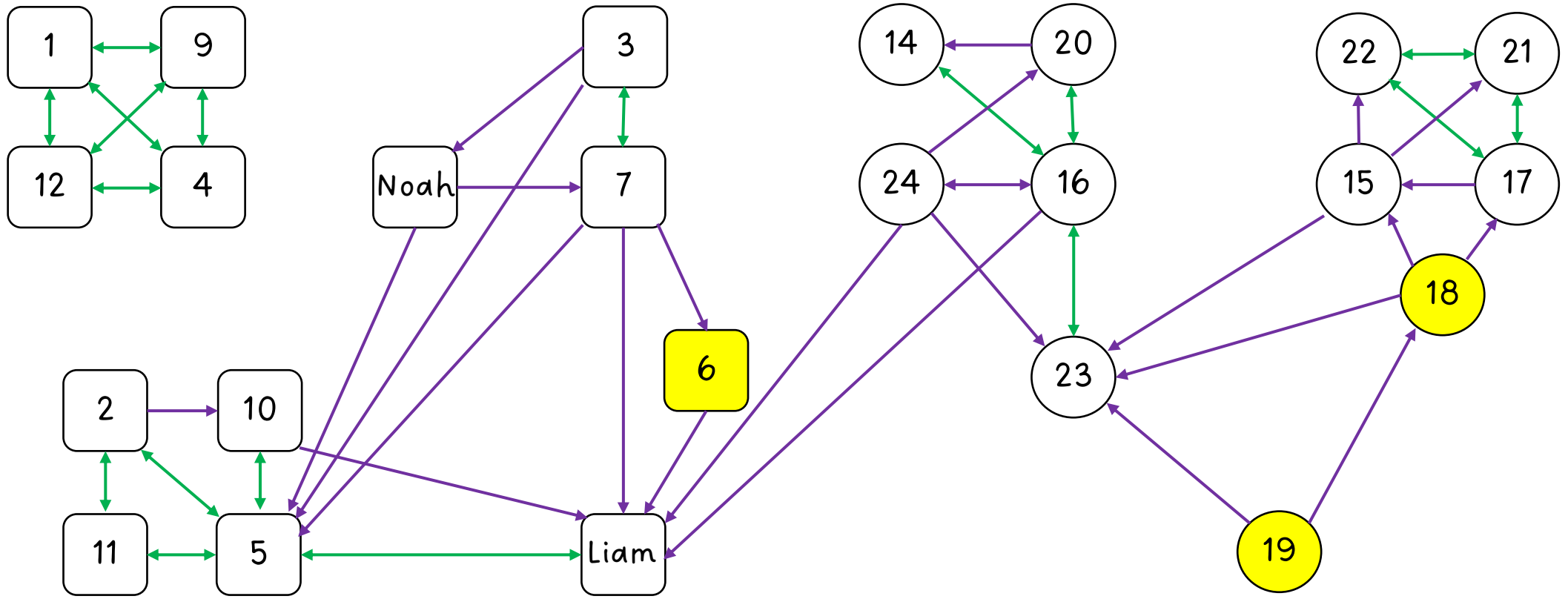

BEHOV BAK

MOBBING



FØLGE MED

TILTAK /  
RETTE OPP

GRIPE INN

UNDERSØKE

MELDE FRA

Forsiden > 1. - 7. trinn > Mobbing

# Mobbing

Livet&Sånn mot  
mobbing

Alle heile tida

Grupper ved  
bekymring

Individ ved behov



## Individ ved behov

Hjelp e elevar som  
opplever mobbing

Hjelp e elevar som  
mobbar andre

Samtaleverktøy etter  
mobbing



- 
- HVILKE BEHOV HAR LIAM SOM BLIR DEKT GJENNOM DENNE VÆREMÅTEN?
  - HVORDAN KAN BEHOVENE DEKKES UTEN AT DET GÅR UT OVER NOAH OG ANDRE?

HAR KONTROLL

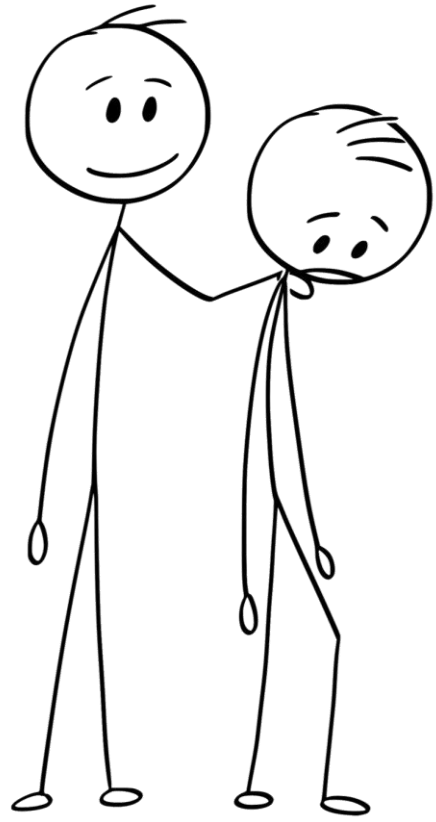

Autoritativ

MØTER  
ELEVER MED  
VARME

Liam er tydelig frustrert når han forteller, han er stram i musklene, men prøver å vise at han ikke bryr seg.

Maska er på, og jeg kjenner at her er det fort gjort å komme i ord mot ord, eller makt mot makt fasen.

Jeg prøver meg heller med noen av setningene jeg har forberedt:

Jeg forstår godt at du kjeder deg i timene Liam. Jeg vet jo at du strever en del med faga nå, og jeg vet jo også at det har vært litt slitsomt hjemme med mamma og pappa sin skilsmisse.

Det er jammen ikke rart at du har behov for å finne andre ting å holde på med i timene, og jeg vil tro at den rolla du har fått i gruppa gir deg en følelse av mer kontroll eller?

Liam ser på meg litt på skrå under hetta.

Skuldrene senker seg litt, og han snur seg mot meg, litt avventende for om det kommer et «men».

For jeg må jo også sette grenser, han vet jo det.

Jeg prøver meg likevel på en liten vri:



Du Liam, selv om jeg forstår at du har gode grunner til å være sånn mot Noah så er det likevel ikke greit.

Noah har rett til å kjenne seg trygg her på skolen, og det er heller ikke bra for deg å være sånn mot han.

Så jeg og du, vi må legge en liten plan.

Når du kjeder deg i timene, eller når du kjenner at du får denne uroa inni deg, hva er lurt å gjøre da, sånn at du ikke sier og gjør ting som går ut over andre?

Er det noe jeg og de andre her kan hjelpe deg med?

Noe du trenger fra oss for å klare å være grei mot Noah?

# PAUS FILMEN OG BRUK DETTE ARKET I MINDRE GRUPPER

- Hvordan ville dere krysset av her viss det var Liam dere skulle vurdere?

BRUK  
CA 10 MIN

## SJEKKLISTE FØR VAL AV TILTAK FOR ELEV SOM MOBBAR ANDRE

Korleis har denne eleven det:		Ja, nei, usikker
<b>på skolen?</b>	Har eleven evner og føresetnader for å meistre skolefaga godt nok?	
	Har eleven gode relasjonar med medelevene?	
	Har eleven gode relasjonar med lærarane?	
	Er læringsmiljøet i klassa til eleven trygt og godt?	
<b>heime?</b>	Har du inntrykk av at eleven får god støtte og omsorg heime?	
	Har eleven ein heim som tilsynelatande ikkje har store utfordringar som pregar dei i kvardagen?	
	Har skole og heim godt samarbeid?	
<b>på fritida?</b>	Har du inntrykk av at eleven har ei meningsfull fritid med aktivitetar og fellesskap med venner?	
<b>i seg sjølv?</b>	Er dette ein elev som tilsynelatande har god psykisk helse og god sjølvfølelse?	
Korleis vurderer du <u>eleven sin status i gruppa</u> ? Midt på til høg status = A, midt på til låg status = B: .....		
<b>Ulike behov bak mobbing:</b> Kva er det mest sannsynlege behovet bak mobbinga for denne eleven? Sett ring:	<b>Val av tiltak:</b> Forslag til type tiltak som kan hjelpe eleven å slutte med mobbing ved å dekke behovet utan at det går ut over andre. Om det passar for elevar med status A eller B står i parentes:	
1. Kjenne seg trygg på å høyre til i ein flokk	<ul style="list-style-type: none"> <li>Arbeid med læringsmiljø (A/B)</li> <li>Individuelle støttesamtalar (A/B)</li> <li>Øve på sosiale ferdigheiter (B)</li> <li>Etablere trygge relasjonar (B)</li> </ul>	
2. Regulere egne vonde følelsar	<ul style="list-style-type: none"> <li>Bruk verktøy i klassa for å om følelsar og emosjonsregulering (A/B)</li> <li>Samtale med helsesjuepleiar/miljøterapeut eller andre (A/B)</li> <li>Bruke <i>Samtaleverktøy etter mobbing</i> dersom relevant (A/B)</li> </ul>	
3. Oppleve mening og meistring i skolekvardagen	<ul style="list-style-type: none"> <li>Arbeid med læringsmiljø (A/B)</li> <li>Leie grupper, aktivitetar, prosjekt (A)</li> <li>Sørg for at klassa sin skoledag er praktisk og variert (A/B)</li> <li>Tilby aktivitetar og tema som kjennest motiverande for eleven (A/B)</li> <li>Vurder om forventningane de har til eleven står i forhold til eleven sine evner og føresetnader og om eleven treng meir tilrettelegging (A/B)</li> </ul>	
V I K T I G !	<ul style="list-style-type: none"> <li>Dersom du har svart <i>nei</i> eller <i>usikker</i> på spørsmåla om korleis eleven har det, bør du vere varsam med å vere veldig konfronterande i møte med eleven eller med å sette inn tiltak som eleven kan oppleve som straff/konsekvens! Her må de undersøke og analysere meir kva eleven treng for å ha det trygt, godt og meningsfullt på kvar arena.</li> <li>Dersom ein elev har status A og du har svart <i>ja</i> på spørsmåla, <i>kan</i> det vere trygt å sette tydelege grenser utan å gå vidare med å undersøke eleven sine behov. For ALLE elevar vil det uansett vere mest hensiktsmessig å bli møtt vennleg, lyttande, med omsorg og positiv forventning til god åtferd. Det skaper tillit, samarbeidsvilje og trua på å kunne meistre.</li> </ul>	

§ 12-4. Plikt til å sikre eit trygt og godt psykososialt skolemiljø:

FØLGE MED

TILTAK /  
RETTE OPP

GRIPE INN

**ANALYSERE**

UNDERSØKE

MELDE FRA

- OG HUSK AT  
FOREBYGGING  
LØNNER SEG!



ANNE-HILDE LYSTAD,  
LIVET&SÅNN:  
VERT, REGI, MANUS,  
PRODUKSJON OG  
KLIPPING



SELMA THERESE  
LYNG,  
OSLO MET:  
MANUS OG  
KOMPETANSEDELER



KRISTIN ØKSENVÅG,  
MOBBEOMBUD  
M&R:  
MANUS OG  
KOMPETANSEDELER

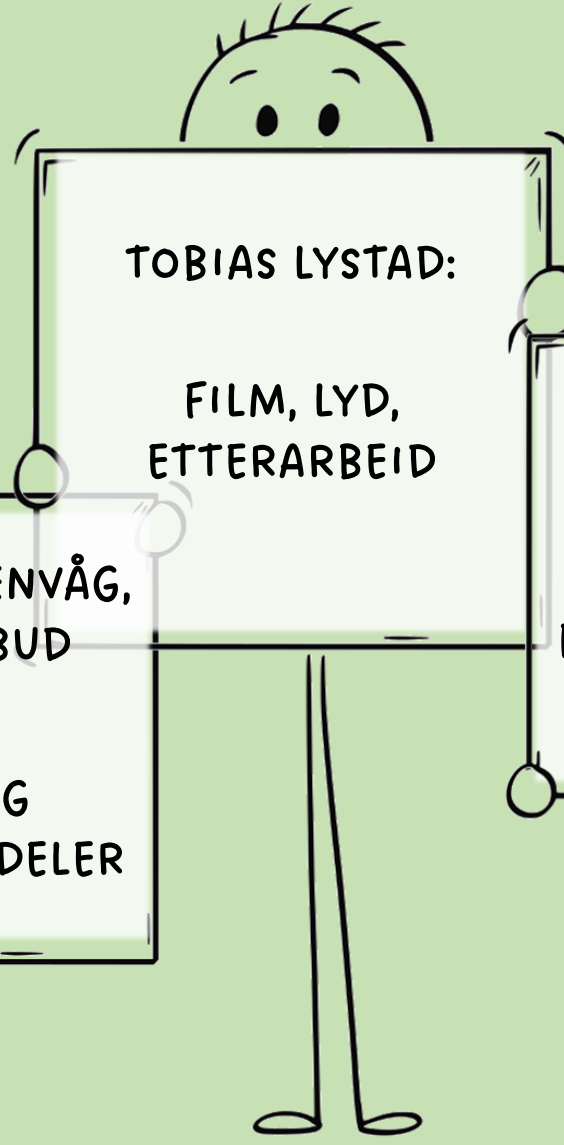

TOBIAS LYSTAD:  
FILM, LYD,  
ETTERARBEID



KJERSTI NERVOLD,  
BEKKESTUA  
BARNESKOLE :  
FORTELLERSTEMME  
OG FILMASSISTENT

TAKK TIL BEKKESTUA BARNESKOLE